



Decken-Sectional-Tore Euro & Alu-Rahmen



Decken-Sectional-Tore | Seiten-Sectional-Tore | Schwingtore | Design-Tore | Torantriebe

MIT SICHERHEIT INDIVIDUELL.

Normstahl. Jedes Tor ein Original.

MEHR PLATZ, MEHR RAUM, MEHR MÖGLICHKEITEN

So verwirklichen Sie Ihre Wünsche!



Mehr als ein Garagentor – ein Stück echter Lebensqualität

Leichtgängig und leise, einfach zu bedienen, langlebig, außerordentlich sicher, platzsparend und optisch ein Genuss: Normstahl Decken-Sectional-Tore bieten Ihnen Lebensqualität pur. Die erstklassige Synthese aus innovativer Funktionalität und moderner Ästhetik:

- » Decken-Sectional-Tore öffnen senkrecht nach oben – sie sind also hervorragend geeignet für Garagen mit geringem Vorplatz oder für Garagen an Gehwegen.
- » Durch die Montage hinter der Toröffnung steht Ihnen nahezu die gesamte lichte Maueröffnung zur Durchfahrt zur Verfügung. Auch für größere Fahrzeuge die optimale Lösung
- » Unsere Decken-Sectional-Tore sind für alle denkbaren Maueröffnungen oder ganz individuelle architektonische Lösungen konzipiert – mit viel attraktivem Zubehör sind Ihrer gestalterischen Freiheit fast keine Grenzen gesetzt.

Normstahl
GARAGENTORE

Vertrauen Sie auf die 60-jährige Erfahrung eines großen europäischen Markenherstellers und machen Sie aus Ihrer Garage „ein Original“. Mit der Qualität und dem Komfort eines echten Normstahl-Decken-Sectional-Tores.

SECHS ENTSCHEIDENDE VORTEILE

Decken-Sectional-Tore für das 21. Jahrhundert

1 Viel mehr Sicherheit

Unsere neuen Decken-Sectional-Tore haben ein patentiertes, sicheres Verriegelungssystem nach Widerstandsklasse 2, bestehend aus Schloss, Seilzugbetätigung und Verriegelung – alles serienmäßig und ohne Mehrpreis! Sämtliche Tore sind zudem TÜV-geprüft und entsprechen selbstverständlich den topaktuellen EU-Normen.



2 16 Standardoberflächen ohne Aufpreis

Wählen Sie aus unseren 14 aktuellen RAL-Standardfarben in endbehandelter, besonders pflegeleichter Oberflächenqualität oder den 2 neuen Oberflächen Eurodekor hell und Eurodekor dunkel – und das ohne jeden Aufpreis! Passen Sie so Ihr neues Garagentor optisch perfekt an die Fassade des Hauses, an Fensterrahmen oder Türen an.



3 10 Jahre Werksgarantie auf alle Torteile

Das kann sich nur ein großer europäischer Markenhersteller leisten: Wir geben Ihnen 10 Jahre Garantie auf das gesamte Tor inklusive der Verschleißteile wie Rollen, Federn, Scharniere und die Toroberfläche.



4 Mehr Design

Ihren individuellen Wünschen sind fast keine Grenzen gesetzt. Mit vielfältigen Designvarianten und Exklusivfenstereinsätzen, passenden Nebentüren, Motivfenstern, oder Lichtbändern können Sie auch Ihre Garage zu etwas ganz Besonderem machen. Als Sonderlackierungen sind darüber hinaus nahezu alle RAL- und NCS-Farben möglich.



5 Maßarbeit

Alle Sectional-Tore der Modellreihe Euro bzw. in Alu-Rahmen-Bauweise werden nach Ihren Anforderungen maßgefertigt. Dadurch steht Ihnen nahezu die gesamte lichte Maueröffnung zur Verfügung. Unsere Tore bieten perfekte Aufteilung, da Paneelhöhen, Sickenabstände und Kassettenaufteilung immer der Torhöhe angepasst und Griffe mittig montiert werden.

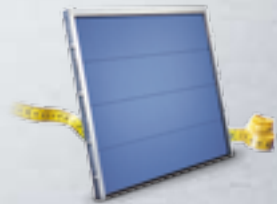

6 Mehr Komfort

Luxus in Reinkultur: Sie sitzen entspannt im Auto, tippen auf Ihren Mini-Handsender und schon tritt der Normstahl-Torantrieb in Aktion. Kraftvoll und leise. Schlechtes Wetter wird Ihre Laune nicht trüben, denn Sie bleiben ja im Trockenen. Das ist Komfort per Knopfdruck – mit den Torantrieben ULTRA, ULTRA excellent und ULTRA excellent Quick.



„ Das Maß aller Dinge sind Ihre Wünsche:

unsere EURO- und Alu-Rahmen-Tore fertigen wir nach Ihren individuellen Anforderungen nach Maß! Ob konventionelle Maueröffnung, Rund- oder Segmentbogen – nichts ist unmöglich.“

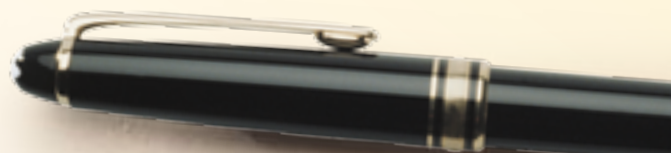

DYNAMISCHE LINIENFÜHRUNG

EUROLINE-ISO



Decken-Sectional-Tor **EUROLINE-ISO Automatic** in Weißaluminium, ähnlich RAL 9006

Nicht nur für Liebhaber dynamischer, klarer Linien ist das EUROLINE-ISO erste Wahl. Jung, zeitgemäß und harmonisch-passend zu moderner Architektur.



Perfekte Ausführung

Alle Tore unserer Euro-Modellreihe besitzen vollverzinkte Stahlblech-Paneele in den 14 Normstahl-Standardfarben, doppelschichtig Kunststoff-eingebrannt. Die Tor-Oberflächen können auf Wunsch auch in einem beliebigen RAL- oder NCS-Farbtönen lackiert werden. In doppelwandiger, stabiler ISO-Ausführung (40 mm) mit FCKW-freier PU-Ausschäumung zwischen den Stahl-Deckschalen.

Bild oben zeigt: **Decken-Sectional-Tor EUROLINE-ISO** in Verkehrsweiß, ähnlich RAL 9016



IHR VORTEIL

Individueller Stil

Neben unseren 14 Standardfarben und 2 Dekoroberflächen, die wir ohne Aufpreis anbieten, können Sie als Sonderlackierungen aus nahezu allen RAL- und NCS-Farben (außer Perleffekt- und Leuchtfarben) wählen. Robust und langlebig sind unsere Decken-Sectional-Tore unter anderem auch durch die endbehandelte Oberflächenqualität. Ein weiterer Vorteil: die glatten Oberflächen lassen sich schnell und einfach reinigen.

IM TREND DER ZEIT **EUROTREND-ISO**



Decken-Sectional-Tor EUROTREND-ISO in Verkehrsweiß, ähnlich RAL 9016

Ruhig und ausgewogen, nicht modisch, sondern modern:
Das Modell EUROTREND-ISO mit aktueller Mittelsicke ist optimal im
Neubau und auch im Renovierungsbereich einsetzbar.



Hohe Laufkultur

Das Gewicht jeder einzelnen Tor-Section unserer Decken-Sectional-Tore wird über je zwei Tandem-Laufwerke auf insgesamt vier Rollen verteilt. Der Effekt: geringere Rollenbelastung, kleinerer Rollwiderstand und somit weniger Verschleiß. Ein hochwertiger, passgenauer Kunststoff-Bogen trägt ebenfalls zur hohen Laufkultur bei.

Bild oben zeigt: **Decken-Sectional-Tor EUROTREND-ISO Automatic** in Lichtgrau, ähnlich RAL 7035



IHR VORTEIL

Sicherheit auf dem neuesten Stand

Seit 60 Jahren denkt Normstahl immer etwas weiter als andere.

Normstahl Decken-Sectional-Tore bieten einen äußerst wirksamen Schutz gegen Einbruch. Alle Euro-Tore sind zertifiziert nach Widerstandsklasse 2, der aktuellen EU Norm nach DIN EN 1627.

ELEGANZ AUF GANZER LINIE

EUROFLAIR-ISO

NEU



Decken-Sectional-Tor EUROFLAIR Automatic in Signalgrau, ähnlich RAL 7004

Das neue Gesicht der Euro-Serie: Die markante Sicking im oberen Paneelbereich bietet eine tolle, attraktive Optik. Vertraut und doch anders – mit viel Flair.



Höchste Stabilität

Unsere Decken-Sectional-Tore warten mit einer Reihe von herausragenden Materialeigenschaften auf: unter anderem mit höchster Stabilität. Erreicht wird diese durch die Verwendung hoher Materialstärken von bis zu 0,5 mm. In Verbindung mit der 40 mm starken Isolierung mit FCKW-freiem PU-Schaum ergibt sich eines der stärksten und stabilsten Paneele auf dem Markt.

Bild oben zeigt: **Decken-Sectional-Tor EUROFLAIR-ISO** in Anthrazitgrau, ähnlich RAL 7016

IHR VORTEIL

Individuelle Maßfertigung

Individuelle Maßfertigung – Perfekt angepasst an die Garagenöffnung auf den mm genau, so nutzen Sie die effektive Durchfahrtshöhe und –breite am Besten. Sie verlieren keinen Platz und erreichen dadurch eine perfekte Optik ohne sichtbare Zargenteile.

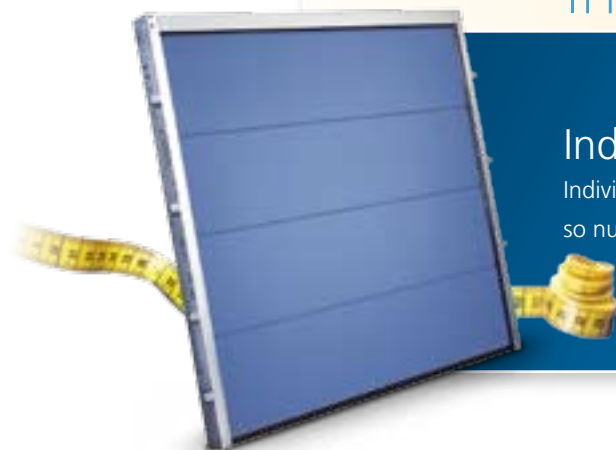

GROSSZÜGIGE ELEGANZ EUROSTYLE-ISO



Decken-Sectional-Tor EUROSTYLE-ISO Automatic in Lichtgrau, ähnlich RAL 7035

Mit seinen großflächigen Tor-Sectionen macht das EUROSTYLE-ISO eine prägnante architektonische Aussage. Prädestiniert für den Baustil des 21. Jahrhunderts, ist das Modell EUROSTYLE-ISO nicht zuletzt wegen dieses starken Auftritts schon heute Favorit bei vielen Architekten.



Schutz für Kinderhände

Die einzelnen Torsectionen sind so geformt, dass Öffnungsschlitzte gar nicht erst entstehen. Alle Scharniere haben zusätzliche Schutzabdeckungen. Die verdeckte Seilführung in der Zarge bietet einen perfekten Eingreifschutz.

Bild oben zeigt: **Decken-Sectional-Tor EUROSTYLE-ISO Automatic** in Moosgrün, ähnlich RAL 6005

IHR VORTEIL



Erstklassiger Service

Worauf Sie sich verlassen können: Normstahl ist seit jeher bekannt für seine erstklassige Kooperation mit dem autorisierten Fachhandel. Nur dort finden Sie Experten, die ihr Handwerk von A-Z verstehen. Von der professionellen Beratung vor Ort über die fachgerechte Montage bis hin zur Entsorgung Ihres alten Garagentores – bei den autorisierten Normstahl-Fachhändlern sind Sie in den besten Händen.

EIN KLASSIKER OHNE KOMPROMISSE **EUROCLASSIC-ISO**



Decken-Sectional-Tor EUROCLASSIC-ISO in Verkehrsweiß, ähnlich RAL 9016

Die Torfläche des EUROCLASSIC-ISO ist in einer symmetrischen Kassettenprägung ausgeführt. Die repräsentative Kassetten-Struktur verleiht dem Tor klassische Züge in elegantester Form. Mit unterschiedlichen Verglasungen in den Kassetten bietet Ihnen ein EUROCLASSIC-ISO noch viel mehr Gestaltungsmöglichkeiten.



Sie haben es in der Hand

Mit den völlig neuen, ergonomisch geformten Metallgriffen in vier verschiedenen Oberflächen-Varianten haben Sie Komfort und Funktionalität in der Hand. Egal ob in Silber, schwarz, Edelstahl-Optik oder Messing-Optik – bei uns finden Sie immer den passenden Griff.



Bild oben zeigt: **Decken-Sectional-Tor EUROCLASSIC-ISO** in Ockerbraun, ähnlich RAL 8001



IHR VORTEIL

Komfort auf Knopfdruck

Wer es sich ganz einfach machen will, kann jedes Decken-Sectional-Tor mit einem funkferngesteuerten Normstahl-Torantrieb ausstatten. Die formschönen und leistungsstarken Antriebsmodelle ULTRA und ULTRA excellent können auch jederzeit problemlos nachgerüstet werden.

SCHÖN WIE HOLZ, ROBUST WIE STAHL EURODEKOR-OBERFLÄCHEN

NEU



Decken-Sectional-Tor EUROFLAIR-ISO Automatic mit Eurodekor hell, ähnlich Golden Oak

Sie lieben die natürliche Wärme von Holz aber auch den pflegeleichten Umgang mit Stahloberflächen? Jetzt können Sie beides ganz einfach kombinieren! Wählen Sie mit einem der beiden neuen Eurodekore eine natürliche, authentische Holzoptik – und das ohne Aufpreis! Lästiges Streichen ist ab sofort passé und Ihr Holztor sieht immer aus wie neu.



NEU

Herausragende Oberfläche

Neu und einzigartig: Unsere Dekor-Oberflächen mit hochwertiger Folie mit detailgetreuer Holzstruktur in hell und dunkel für alle Euro-Modelle wird nur von Normstahl ohne Aufpreis geliefert (erhältlich ab 01. 07. 2006).

Bild oben zeigt: **Decken-Sectional-Tor EUROFLAIR-ISO** mit Eurodekor dunkel, ähnlich Dark Oak



IHR VORTEIL

10 Jahre Garantie

Das kann sich nur ein großer europäischer Markenhersteller leisten. Wir geben Ihnen 10 Jahre Garantie auf das gesamte Tor inklusive der Verschleißteile wie Rollen, Feder, Scharniere und die Toroberfläche. Es gibt keine Ausnahmen und kein Kleingedrucktes, 10 Jahre Garantie auf alle Torteile geben Ihnen absolute Sicherheit.

KREATIV, INDIVIDUELL & VIELFÄLTIG **DESIGN-SECTIONAL-TORE**



Decken-Sectional-Tor EUROSTYLE-ISO Automatic in Verkehrsweiß, ähnlich RAL 9016, mit Design-Motiv D314

Ihrer Kreativität, Ihrem Wunsch nach freier Gestaltung, sowie der Möglichkeit an optischer Anpassung wird mit diesen Design-Variationen Rechnung getragen.

Als Schmuck für Ihr Haus oder ergänzend zum Erscheinungsbild, mit einer unserer vielen Designmöglichkeiten schaffen Sie sich etwas Einzigartiges.



Oberes Bild zeigt: **Decken-Sectional-Tor EUROSTYLE-ISO Automatic** in Verkehrsweiß mit Design-Motiv D23
Unteres Bild zeigt: **Decken-Sectional-Tor EUROSTYLE-ISO Automatic** in Sonderfarbe mit Design-Motiv D316



PRODUKT-VORTEIL

Sie entwerfen – wir fertigen

Mit **Mehrschichtplatten aus Holz** und „**Longlife-Belägen**“ haben Sie die Möglichkeit, das Design Ihres Garagentores selbst zu entwerfen. Als wirkliches Unikat, das es so nur ein einziges Mal gibt! Die Fertigung individueller Dekore nach Ihren Vorstellungen ist für uns überhaupt kein Problem.

EXKLUSIV UND FASZINIEREND TORE MIT EXKLUSIVER ANSICHT



Decken-Sectional-Tor EUROCLASSIC-ISO Automatic in Taubenblau, ähnlich RAL 5014 mit Exklusivfenster-Motiv E504/2

Das schöne Spiel mit dem Licht

Auch Fenster sind Gestaltungselemente. Ihr Decken-Sectional-Tor von Normstahl wird dadurch attraktiv in Szene gesetzt. Das doppelscheibige Exklusiv-Glas ist immer strukturiert.

Der Effekt ist stilvolle Exklusivität und Individualität. Sie haben die Wahl unter verschiedensten Einsätzen, Farben und Formen, passend zur Architektur des Gebäudes, dessen Türen und Fenstern.



Oberes Bild zeigt: **Decken-Sectional-Tor EUROSTYLE-ISO Automatic** in Taubenblau, ähnlich RAL 5014 mit Exklusivfenster-Motiv E600 und E601

Unteres Bild zeigt: **Decken-Sectional-Tor EUROSTYLE-ISO Automatic** in Verkehrsweiß, ähnlich RAL 9016 im Design-Motiv D319



Exklusivfenster-Motiv **D702**



Exklusivfenster-Motiv **D701**



Exklusivfenster-Motiv **D700**

NATÜRLICH, RUSTIKAL UND EDEL **ALU-RAHMEN-TORE**



Unbegrenzte Vielfalt: Aluminium-Rahmen-Tore mit bauseitigem Belag – perfekt abgestimmt auf Ihre Fassade

Individualität ist Trumpf bei Alu-Rahmen-Toren. Die bauseitige Gestaltung mit unterschiedlichsten Materialien oder die Ausstattung mit werkseitigen Belägen lassen keine Wünsche offen.

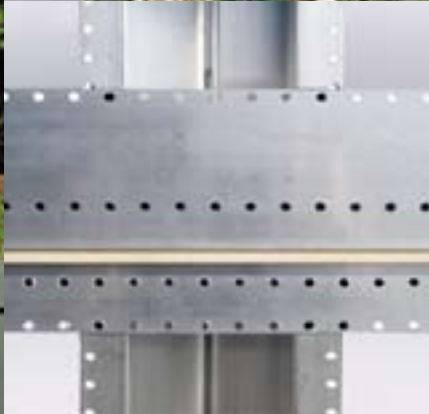

Alu-Rahmen-Profile für bauseitige Holzverkleidung. Sehr stabil, bereits vorgelocht und serienmäßig mit wasserabweisendem Wetterschutzprofil.

Alu-Rahmen-Grundkonstruktion

Alu-Rahmen-Konstruktion

Bilder oben zeigen: **Aluminium-Rahmen-Tore** mit Softline-Verbretterung und Kupferkassetten – Design-Motiv Madrid

Vielfältige Möglichkeiten

Wählen Sie zwischen werkseitigen Belägen aus Holz, Kupfer und Aluminium oder - als Alternative - einer Torkonstruktion ohne Belag zum Selbstgestalten. Auf Wunsch auch mit wärmedämmender Isolierung. Schall- und wärmeisolierende Kassetten aus Kupfer¹ bzw. eloxiertem Aluminium oder unsere mit Holzbelag ausgestatteten Tore mit „Softline“-Verbretterung (waagrecht) aus farblos vorimprägnierter nordischer Fichte (16 mm) bieten zeitlose Eleganz.

1) Die naturbelassene Oberfläche der Kupferpaneele erhält nach Jahren eine den hochwertigen Charakter unterstreichende Patina.

INDIVIDUELLE SCHÖNHEIT MEHRSCHICHT-HOLZVERKLEIDUNGEN



Alu-Rahmen-Tor mit Holzdekor Design-Motiv Wachau – Steineinlagen auf Wunsch

Der natürliche Baustoff Holz in höchster Qualität verarbeitet, bietet Ihnen ein unvergleichlich warmes Erscheinungsbild. Durch die Mustervielfalt entsteht ein großes Spektrum von edlen bis rustikalen Oberflächen.

ALU-RAHMEN & LONGLIFE ALU-ISO

DESIGN-MOTIVE

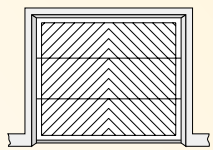

Innsbruck (101)

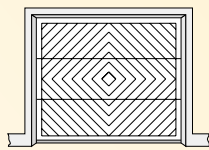

Bern (102)

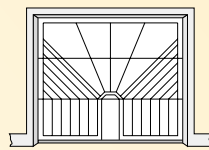

Sonnhit (109)

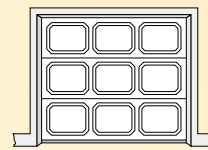

Kassette 45° (110)

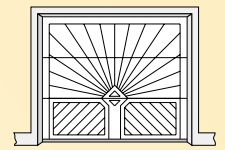

Sternstein (111)

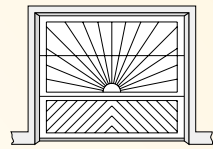

Abendsonne (112)

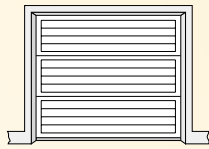

Waagrecht profiliert (113)

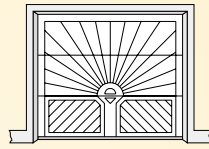

Sunset (114)

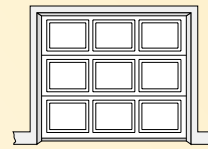

Kassette (115)

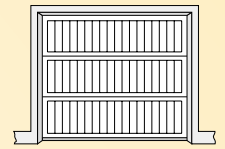

Senkrecht profiliert (116)

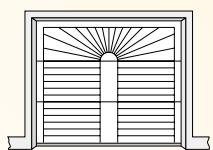

Sonne (117)

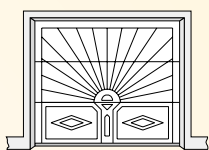

Sunset Raute (121)

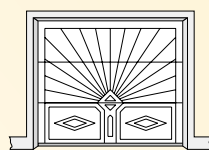

Sternstein Raute (122)

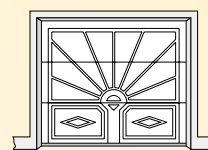

Fichtenstein (123)

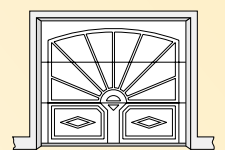

Fichtenstein Segment (124)

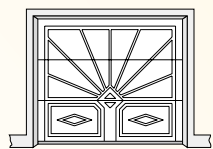

Garmisch (125)

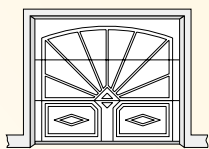

Garmisch Segment (126)

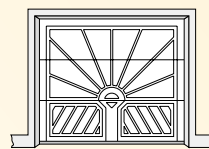

Münster (127)

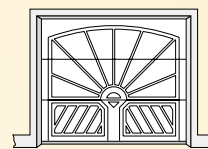

Münster Segment (128)

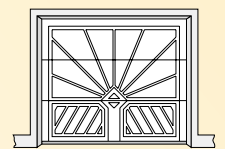

Hallein (129)

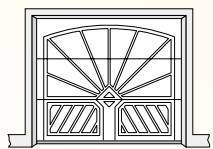

Hallein Segment (130)

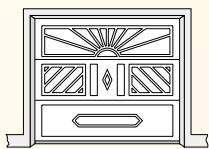

Dürnstein (131)

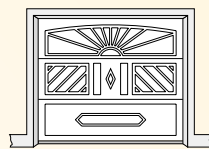

Dürnstein Segment (132)

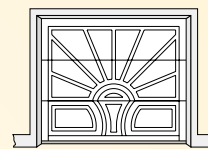

Vienna (133)

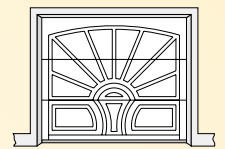

Vienna Segment (134)

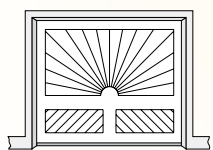

Salzburg (136)

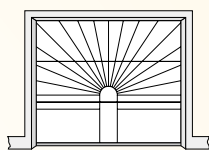

St. Moritz (137)

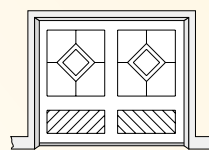

Gmunden (139)

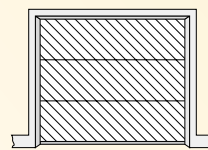

Graz (140)

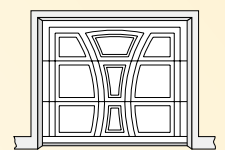

St. Valentin (141)



Design-Modell **Fichtenstein Segment**



Design-Modell **Vienna Segment**



Nebeneingangstür mit Alu-Grund-
konstruktion **Modell Münster**

KLASSISCH, MODERN & INDIVIDUELL **LONGLIFE ALU-ISO**



Decken-Sectional-Tor **LONGLIFE-ALU-ISO Automatic** in grün/weiß mit Design-Motiv Münster

Wie keine andere Toroberfläche bietet Ihnen das Longlife-Tor die Möglichkeit Ihre Individualität und Ihre Kreativität unter Beweis zu stellen. Die Mustervielfalt von klassisch bis modern und die Farbgebung setzen Ihrer Fantasie keine Grenzen.











Die Konstruktion

Alu-Rahmenkonstruktion mit Longlife-Alu-ISO Auflage, 3mm Alu-Platten pulverbeschichtet (10 Jahre Garantie auf Lichtechtheit), isoliert, mit Dekorfräsung (auf Wunsch ohne Fräsung möglich). In 8 Standardfarben oder in jedem anderen RAL- oder NCS-Farbton sowie in NDH-Farben erhältlich.

Bild oben zeigt: **Decken-Sectional-Tor LONGLIFE-ALU-ISO** in ocker/grün mit Design-Motiv Münster-Segment

Die 8 Standardfarben

-  **Ockerbraun** ähnlich RAL 8001
-  **Lehm Braun** ähnlich RAL 8003
-  **Sepia Braun** ähnlich RAL 8014
-  **Verkehrsweiß** ähnlich RAL 9016
-  **Lichtgrau** ähnlich RAL 7035
-  **Anthrazitgrau** ähnlich RAL 7016
-  **Moosgrün** ähnlich RAL 6005
-  **Taubenblau** ähnlich RAL 5014

Weitere Farbgestaltungsmöglichkeiten



NDH 12

NDH 13

NDH 14

DESIGN-ÜBERSICHT

Faszinierende Vielfalt

Design-Motive für Decken-Sectional-Tor EUROSTYLE-ISO



D/04



D/06



D/07

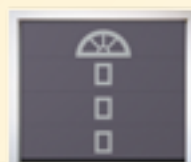

D/08

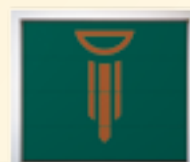

D/09

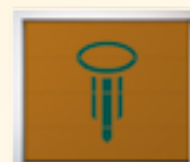

D/11



D/12



D/17



D/18

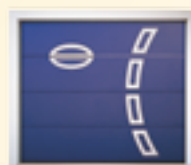

D/19

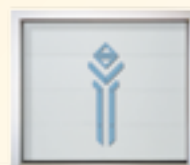

D/21



D/301

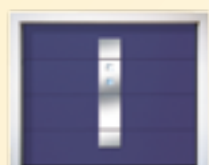

D/302

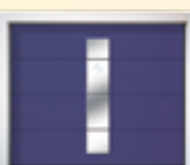

D/303

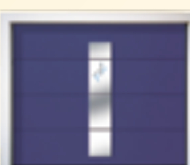

D/304



D/305

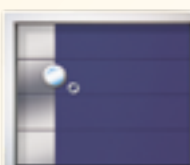

D/306



D/307



D/308



D/309



D/310



D/311

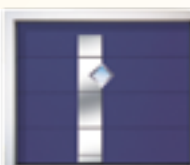

D/312



D/313

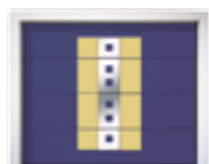

D/314

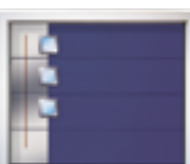

D/315

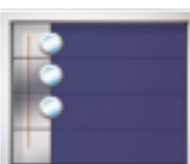

D/316



D/317

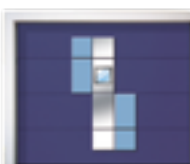

D/318

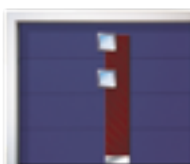

D/319

INDIVIDUELLE TORGESTALTUNG















In 4 Schritten zum einzigartigen Garagentor



So gestalten Sie Ihr ganz persönliches Design-Tor

1. Torfarbe festlegen (für D/301 bis D/337 sowie D/04 bis D/23 – Seite 24)

Wählen Sie aus unseren 14 Standardfarben oder entscheiden Sie sich für eine Sonderfarbe (RAL und NCS-Farbtöne)

	Rubinrot	ähnlich RAL 3003
	Ockerbraun	ähnlich RAL 8001
	Lehm Braun	ähnlich RAL 8003
	Sepiabraun	ähnlich RAL 8014
	Verkehrsweiß	ähnlich RAL 9016
	Lichtgrau	ähnlich RAL 7035
	Hellelfenbein	ähnlich RAL 1015
	Weißaluminium	ähnlich RAL 9006
	Signalgrau	ähnlich RAL 7004
	Anthrazitgrau	ähnlich RAL 7016
	Moosgrün	ähnlich RAL 6005
	Tannengrün	ähnlich RAL 6009
	Taubenblau	ähnlich RAL 5014
	Stahlblau	ähnlich RAL 5011

2. Das passende Design

Bestimmen Sie für Ihr Torsystem das gewünschte Design-Motiv.
(siehe Seite 24)

3. Dekorprofile definieren

Zur Wahl stehen Ihnen unsere 14 Standardfarben, sowie alle RAL- und NCS-Farben und Profile in attraktiver Edelstahloptik



4. Spezialeinlagen kreieren

Gestaltung ohne Ende – Sie haben die Wahl. Messing bzw. Edelstahl, Designfenster oder blickdichte Glasauflagen in grün oder blau

- A) Messing- oder Edelstahleinlagen
- B) Blickdichte Dekorglasauflagen für D/04 bis D/09 und D/15
- C) Glasdurchbruch für D/301 bis D/337

MIT GLAS GESTALTEN

Setzen Sie transparente Akzente



Decken-Sectional-Tore EUROCLASSIC-ISO Automatic in Verkehrsweiß, ähnlich RAL 9016, mit Exklusivfenster E503/2



Auch Fenster sind Gestaltungselemente. Unsere Decken-Sectional-Tore können damit attraktiv in Szene gesetzt werden. Durch doppelscheibige Verglasungen aus Acrylglas oder satiniertem Acrylglas. Der Effekt ist stilvolle Exklusivität & Individualität.

Lichtbänder

Unsere Decken-Sectional-Tore bieten die Möglichkeit, Lichtbänder zu integrieren
Ausführung: 2 x 3 mm doppelscheibig, klar. In der Boden- und Schloss-Sektion nicht möglich.



Designfenster

Für Modell EUROSTYLE-ISO

Eleganz in Vollendung. Satiniertes Acrylglas in silberfarbenem, anodisiertem Aluminium. Vier klassische Formen stehen zur Wahl.



D700



D703



D701



D702

Exklusivfenster

Für Modelle EUROCLASSIC-ISO und EUROSTYLE-ISO

Einzel- und Doppelfenster aus satiniertem Acrylglas im Longliferahmen. Lieferbar in den 14 Standard- oder in RAL-Sonderfarben.



E500/2



E500



E503/2



E501



E504/2 (Abb. Element links)



E502



E503

Exklusivfenster

Nur für Modell EUROSTYLE-ISO

Formale Akzente. Diese Exklusivfenster speziell für das Modell EUROSTYLE-ISO bestehen durch ihre klassische Linienführung und elementare Einfachheit.



E600



E601



E603



E602

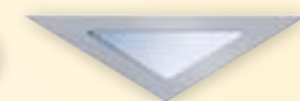

E606/2



E607/2



Motiv 1



Motiv 2



Motiv 3



Motiv 4

Motivfenster

Erhältlich für alle EURO-ISO-Modelle.

Diese vier Fenster aus klarem Acrylglas sorgen für echten Durchblick. Rahmenfarbe standardmäßig in Torfarbe oder auf Wunsch in Sonderfarbe.

Auf Wunsch können Sie auch mit Struktur- oder Milchglas geliefert werden.

DIE NORMSTAHL FARB- & GRIFFWELT

So bunt wir Ihr Leben – so vielseitig wie Sie



Es gibt Hunderte von Möglichkeiten, Ihr Garagentor individuell zu gestalten. Wählen Sie ein Tor der Euro-Reihe oder ein Alu-Rahmentor zum Selbstgestalten, dazu einen passenden Griff, versehen Sie es mit Ihrer Wunschfarbe, ergänzen Sie Ihr neues Tor mit einer aufregenden Verglasung, ... Ihrer Phantasie sind (beinahe) keine Grenzen gesetzt – verpassen Sie Ihrem Garagentore eine persönliche Note!



Griff Silber



Griff Edelstahl



Griff Messing



Griff Schwarz



Rubinrot, ähnlich RAL 3003



Ockerbraun, ähnlich RAL 8001



Lehm Braun, ähnlich RAL 8003



Sepiabraun, ähnlich RAL 8014

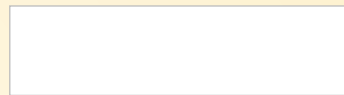

Verkehrsweiß, ähnl. RAL 9016

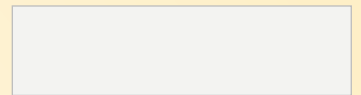

Lichtgrau, ähnlich RAL 7035

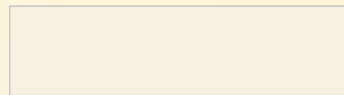

Hellelfenbein, ähnlich RAL 1015

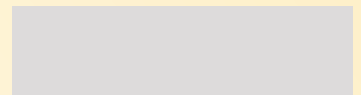

Weißaluminium, ähnl. RAL 9006



Signalgrau, ähnl. RAL 7004

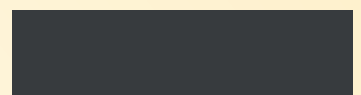

Anthrazitgrau, ähnl. RAL 7016



Moosgrün, ähnlich RAL 6005



Tannengrün, ähnlich RAL 6009



Taubenblau, ähnlich RAL 5014



Stahlblau, ähnlich RAL 5011



Eurodekor hell, ähnl. Golden Oak



Eurodekor dunkel ähnl. Dark Oak

Sie haben es in der Hand

Mit dem **neuen ergonomisch geformten Metallgriff** haben Sie alles in der Hand – Komfort, Funktionalität und Sicherheit. Das Tor lässt sich damit spielend leicht öffnen und schließen. Als Standard liefert Normstahl den Griff in der Farbe Silber – Schwarz, Edelstahl- oder Messingoptik sind ebenfalls erhältlich. Auch die Sicherheit ist bereits integriert. Der Zylinder ist abgedeckt im abgerundeten Schlosskasten besonders gut geschützt. Einfacher Zylinderwechsel ist möglich für Hahn Euro Zylinder, ASSA Ovalzylinder und KABA 22 mm Rundzylinder.

Farbe bekennen

Für die Toroberflächen haben Sie die Auswahl zwischen unseren **14 Standardfarben und 2 Dekoroberflächen** in Originalqualität. Möchten Sie jedoch mehr Farbe ins Spiel bringen, können Sie Ihr neues Decken-Sectional-Tor auch in **einem beliebigen RAL- oder NCS-Farbtone** lackieren lassen. (Neue Farben und Dekore lieferbar ab 01. 07. 2006)

Noch mehr neue Farben

Normstahl erweitert die Farbpalette und bietet Ihnen jetzt **weitere attraktive Sonderfarben**: Graualuminium, ähnlich RAL 9007 sowie die DB-Farben 701, 702 und 703

SICHERHEIT NEU DEFINIERT

Die neue EURO Decken-Sectional-Tor-Generation mit WK2-Standard



Ihr persönlicher Bodyguard

Die Statistik zeigt, dass allein in Deutschland alle 2 Minuten ein Einbruch geschieht. Mehr als 65% aller Einbrecher nutzen dabei Werkzeuge wie Zangen oder Schraubendreher, um Fenster, Türen oder Tore aufzuhebeln. **Normstahl Decken-Sectional-Tore bieten dagegen einen äußerst wirksamen Schutz.** Ab jetzt verfügen alle Euro-Tore serienmäßig über Bauteile nach Widerstandsklasse 2 und entsprechen nach exakt durchgeführten Widerstandstests der EU Norm DIN V ENV 1630. Damit haben potentielle Täter keine Chance, mit körperlicher Gewalt und Standard-Werkzeugen einzudringen.

[2] Ein kleines Kunstwerk: Das Innenleben des völlig neu entwickelten Schlosses mit integrierter Notentriegelung.



1



3



4



5



6



7

Sicherheit – all inclusive

[1] Die Sicherheit im Griff: Der Zylinder ist abgedeckt im abgerundeten Schlosskasten besonders gut geschützt. Einfacher Zylinderwechsel ist möglich für Hahn Euro Zylinder, ASSA Ovalzylinder und KABA 22 mm Rundzylinder.

[3] Patentiert: Der patentierte Verriegelungsmechanismus ist mit Standard-Werkzeug nicht zu knacken. (Abb. ohne Abdeckung)

[4] Stark: Das neugestaltete, besonders robuste Laufschienen-Profil schützt vor einem Aushebeln der Laufrollen. (Abb. ohne Abdeckung)

[5] Abweisend: Die veränderte Konsole mit der kugelgelagerten Laufrolle und dem Metallabweiser an der Rolle macht Einbrechern zusätzlich das Leben schwer.

[6] Geschützt: Die Stahlverstärkung in der Kurve schützt die oberen Laufrollen vor jedem Angriff.

[7] Montagefreundlich: Die zusätzliche Deckenabhängung an der Kurve entfällt durch die Metall-Verstärkung (bei Toren bis 3000 mm Breite).

Keine Chance für Gelegenheitstäter

Nicht zu knacken: Auch Schraubendreher oder Keile helfen dem Eindringling nicht weiter **[8]**. Er scheitert am patentierten Verriegelungsmechanismus der neuen Euro-Decken-Sectional-Tore.

Tonnensicher: Selbst Hebelwirkungen von bis zu 1 Tonne können nichts ausrichten **[9]**. Auch das Torschloss lässt sich mit roher Kraft nicht aus der Verankerung reißen.



8

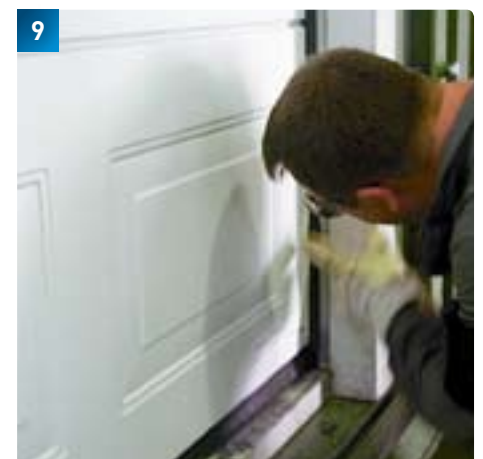

9

DIE TECHNIK DAHINTER

Wesentliche Aspekte



Von außen nicht sichtbar: die perfekt funktionierende Sicherheitstechnik der neuen Decken-Sectional-Tore



Da kann nichts abstürzen

Im Falle des Falles stoppt unsere serienmäßige Federbruchsicherung blitzschnell und zuverlässig den Fall des Torblattes. Die einzelnen Torsectionen sind so geformt, dass Öffnungsschlitze erst gar nicht entstehen **[1]**. Alle Scharniere haben Schutzabdeckungen, die nur mit einem Werkzeug entfernt werden können. Neu konstruiert haben wir auch die formschöne Seiltrommel-Abdeckung bei der Niedrigsturzausführung **[7]** sowie den Sicherheits-Clip, der ein Hineingreifen in die Umlenkrolle verhindert.

Der Umwelt verpflichtet

Unsere ISO-Modelle (40 mm) erhalten Sie in doppelwandiger Ausführung (Sandwich-Konstruktion), durchgehend mit FCKW-freier Polyurethan-Ausschäumung zwischen zwei Stahl-Deckschalen – diese spart Energie, schont die Umwelt und trägt zur Schalldämmung bei.

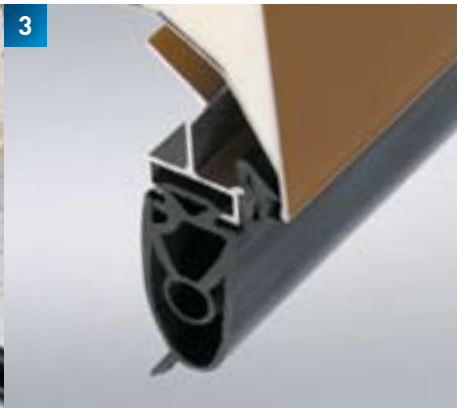

An alles gedacht

Rundum dicht. Zuverlässige, dauerelastische Dichtungen am Sturz **[2]**, an den Seitenzargen und am Boden halten Ihre Garage mit perfekten Abschlüssen rundum dicht. Die Boden-Profilabdichtung **[3]** mit zwei Kammern ist für den einfachen Einbau einer Sicherheitsleiste vorbereitet. Einlaufprofil für Bodendichtung zur perfekten Abdichtung im unteren Eckbereich.

NEU: Belüftung werkseitig verschlossen, kann durch Herausziehen aktiviert werden **[3]**.

Hohe Laufkultur. Das Gewicht jeder einzelnen Tor-Sektion unserer Decken-Sectional-Tore wird über je zwei Tandem-Laufwerke **[4]** auf insgesamt vier Rollen verteilt. Der Effekt: geringe Rollenbelastung, kleinerer Rollwiderstand und somit weniger Verschleiß. Textfeld, Hochwertig passgenaue Kunststoffbögen für perfekte Übergänge tragen ebenfalls zur hohen Laufkultur bei. Die neue Anschlusskonsole inkl. Abdeckung der Schubstange **[5]** aus Stahl unterstützen bei Automatic-Toren eine Einbruchshemmung der Widerstandsklasse 2.

Einfache Bedienung. Zwei Torsionsfeder-Aggregate mit Federbruchsicherung (rechts und links) **[6]** sorgen für eine sichere und kinderleichte Bedienung.



Patentiertes Verriegelungssystem

Das völlig neue Verriegelungssystem **[8]** besteht aus einem abgedeckten Zylinder, einer verstärkten Seilzugbetätigung sowie einer in die Zarge integrierten Schließmechanik, die das Tor beidseitig sicher verriegelt (Abb. ohne Abdeckung).

Verbesserte Montage

Um die Montage zu erleichtern, wurde die Deckenabhängung optimiert. Tore bis zu 3 Metern Breite und 2,50 Metern Höhe müssen jetzt lediglich im hinteren Bereich der Laufschiene abgehängt werden. Die Abhängung im Kurvenbereich erübrigt sich durch die neue Kurvenversteifung. Zusätzlich wird die Montage durch die jetzt verschiebbaren Aufhängungen erleichtert.

DIE TÜR ZUM TOR

Alles aus einer Hand



Decken-Sectional-Tor EUROSTYLE-ISO Automatic in Lichtgrau, ähnlich RAL 7035, mit passender Nebeneingangstüre

Wie füreinander bestimmt. Tür und Tor befinden sich häufig in unmittelbarer Nähe. Daher liegt es nahe, eine auf das Design Ihres Decken-Sectional-Tores abgestimmte Nebeneingangstür zu wählen.

Größtmögliche Sicherheit mit Widerstandsklasse 2 gibt es jetzt auch für Nebeneingangstüren von Normstahl.

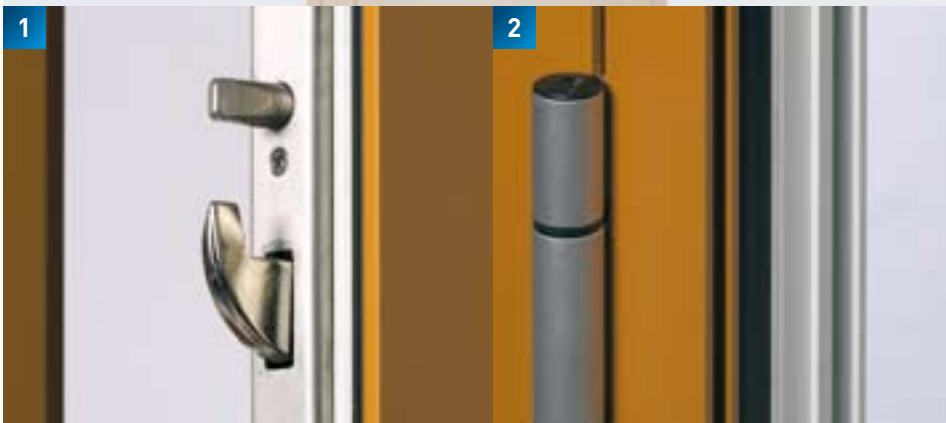

Perfekt angepasst

Für alle Modelle bieten wir Ihnen auch die Möglichkeit der Verglasung mit unseren Motiv- oder Exclusivfenstern. Sämtliche Türen sind in den 14 Standardfarben oder auf Wunsch in jedem RAL- oder NCS-Farbton erhältlich und werden einbaufertig, mit Einsteckschloss und Sicherheitszylinder, geliefert. Serienmäßig sind unsere Türen mit schwarzer Griffgarnitur ausgerüstet.

NEU

Sicher wie noch nie

Ab April 2006 bieten wir Ihnen zusätzlich die passende Sicherheitstür zu Ihrem Sicherheitstor. Nebeneingangstüren mit Widerstandsklasse 2 dank 2-fach Verriegelung **[1]** und thermisch getrenntem Profil **[2]**. Die Türen bieten die selbe Optik wie unsere bisherigen Alu-Rahmentüren und passen sich perfekt in die Umgebung ein.



Eingangstüre EUROSTYLE-ISO in Ockerbraun, ähnlich RAL 8001, mit thermisch getrenntem Profil in WK2



Eingangstüre im EUROLINE-ISO-Design



Eingangstüre im EUROTREND-ISO-Design



Eingangstüre im EUROFLAIR-ISO-Design



Eingangstüre im EUROCLASSIC-ISO-Design mit Motivfenster



Eingangstüre im EUROSTYLE-ISO-Design

TORANTRIEB IN PERFEKTION

Komfort hat jetzt zwei Aspekte: Bequemlichkeit und Sicherheit



4

Einfach Klasse!

Stellen Sie sich vor: es ist dunkel und kalt, es regnet in Strömen und Sie müssen nun das Auto verlassen, um Ihre Garage zu öffnen. Oder Sie haben eine Garagenzufahrt, die so nah an einer Hauptstraße liegt, dass Sie beim Aussteigen Fußgänger oder sogar den Verkehr behindern. Schluss damit! Gönnen Sie sich besser den Komfort eines funkfern-gesteuerten Normstahl-Torantriebes.

Damit können Sie Ihr Tor vollautomatisch öffnen, auch wenn Sie noch ein gutes Stück von der Garage entfernt sind. Und gleichzeitig können Sie die Beleuchtung in der Garage oder in der Auffahrt einschalten. Kraftvoll, schnell und nahezu geräuschlos öffnet der Antrieb Ihr Tor – und Sie bleiben nach einem langen Arbeitstag ganz entspannt sitzen.



Universell

Einen Normstahl-Torantrieb können Sie mit jedem Torsystem nutzen, ob Schwingtor, Seiten- oder Decken-Sectional-Tor. Die kinderleichte Bedienung mit dem serienmäßigen 4-Befehl-Mini-Handsender ermöglicht es z.B. das Garagentor zu öffnen, die Außenbeleuchtung einzuschalten oder die Alarmanlage zu aktivieren. In der Version Ultra excellent müssen Sie noch nicht einmal daran denken, das Tor zu schließen. Das wird nach einer von Ihnen vorgewählten Zeit ganz automatisch erledigt (automatischer Zulauf). Möchten Sie ein Tor mit einem Antrieb selbst nachrüsten, ist der Einbau denkbar einfach. Alle Antriebe sind vormontiert **[1]**, lassen sich einfach zusammenbauen **[3]** und ebenso rasch installieren.

Integrierte Sicherheit

Die ausgereiften Sicherheitsfunktionen unserer Torantriebe schützen Sie persönlich und Ihr wertvolles Eigentum. Alle Antriebe verfügen über einen robusten Zahnriemen **[2]**. Das Resultat: leiser Lauf, kein Ölen und Fetten sowie hohe Reißfestigkeit. Eine weitere, serienmäßig integrierte Sicherheitsgarantie ist die automatische Sperrung des Tores durch das selbsthemmende Getriebe. Unbefugtes Öffnen von Außen ist somit nahezu unmöglich. Und was passiert, wenn der Strom ausfällt? Keine Angst, dann können Sie über die Notentriegelung Ihr Tor problemlos öffnen – von innen und außen.

Maximale Sicherheit bietet Ihnen auch die Funkfernsteuerung mit 433 MHz Rolling Code. Der Code wechselt nach jeder Betätigung – über 1 Billion Möglichkeiten sind gegen das grassierende „Code-Scanning“ ein sicherer Abwehrriegel.

Sollten Kinder einmal in der Garage spielen, müssen Sie sich keine Sorgen machen – die intelligente Elektronik leitet beim geringsten Hindernis sofort den automatischen Tor-Rücklauf ein.

Normstahl Torantriebe – überzeugend auf der ganzen Linie

SCHNELL – Nie wieder warten.

Mit 0,30 m/sec beim Torantrieb Ultra excellent Quick gehört ein Normstahl-Torantrieb zu den schnellsten: Im Nu ist auch ein großes Tor geöffnet oder geschlossen.

SICHER – Doppelt hält besser.

Ein Normstahl-Torantrieb schützt Ihr Eigentum. Zum Beispiel durch die Funksteuerung mit 433 MHz Rolling Code.

STARK – Wenn ein Normstahl-Torantrieb seine „Muskeln“ spielen lässt, gehen selbst schwere Tore spielerisch auf und zu. Bis zu 800 N Anzugskraft sind einfach bärenstark.

SPARSAM – Trotz seiner hohen Leistung ist ein Normstahl-Torantrieb ausgesprochen sparsam: Mit einem Ruhestromwert von 4 Watt kostet er im Jahr gerade mal soviel wie ein Pausensnack.

LEISE – Pssst: Sie müssen sich schon sehr anstrengen, um Ihren Normstahl-Torantrieb überhaupt zu hören: mit einer Geräuschentwicklung von weniger als 70dB (A) ist er ausgesprochen leise.



TORANTRIEBSMODELLE

ULTRA, ULTRA EXCELLENT & AKKU PLUS – unsere Profis



Normstahl Torantriebe machen das Leben leichter: Auch bei Regen, Schnee und Dunkelheit – Sie bleiben bequem im Wageninneren sitzen.



NEU

AKKU PLUS – Spannung garantiert

Bei Fertiggaragen auf der „grünen Wiese“ fehlt oft ein Stromanschluss, um einen Torantrieb installieren zu können. Damit ist jetzt Schluss: Mit dem Normstahl „Akku Plus“ muss man auf diesen Komfort nicht mehr verzichten. Die Stromversorgung des Antriebes über einen leistungsstarken Akku sorgt für Unabhängigkeit und Flexibilität. Als Zubehör bieten wir Ihnen ein praktisches Solarmodul zur problemlosen Akku-Aufladung, das auf dem Dach oder an der Außenwand der Garage montiert werden kann.

Die Akku-Leistung reicht für 160 Zyklen (Auf- und Zu-Bewegungen).

TECHNISCHE DATEN – Nenn- & Steuerspannung 24 V DOC, Akkukapazität 7 Ah, Zug- & Druckkraft 400 N, Schutzklasse II, Laufgeschwindigkeit 120 mm/s, Gewicht 2,3 kg, Abmessungen 227 x 137 x 160 mm, Temperaturbereich -20 bis +60°C



ULTRA – Die wichtigsten Vorteile auf einen Blick:

- » Zugkraft 600 N
- » Schnell und einfach zu montieren und werkseitig vormontiert
- » Robuste Konstruktion mit C-Schiene
- » Wartungsfreier Zahnriemen
- » Hohe Anzugskraft und schneller Torlauf
- » Automatische Krafteinstellung
- » Geringer Stromverbrauch
- » Automatische Hinderniserkennung
- » Tor schonende Soft-Stopp-Funktion
- » Eingebaute Garagenbeleuchtung mit Abschaltautomatik
- » Notentriegelung von außen bei Schwing- und Decken-Sectional-Toren serienmäßig
- » Universalkonsole für Schwing- und Decken-Sectional-Tore

ULTRA EXCELLENT – Hat alles, was schon Ultra bietet, und noch einiges mehr:

- » Zugkraft 800 N
- » Exklusives Design
- » Individuelle Beleuchtungsabschaltung
- » Teilöffnungsfunktion (sinnvoll bei Seiten-Sectional-Toren)
- » Einstellbare Soft-Stopp-Funktion
- » Automatischer Zulauf. Für diese Funktion wird eine zusätzliche Sicherheitseinrichtung (Lichtschanke oder Sicherheitsleiste) benötigt
- » Aktiv-Verriegelung bei Schwingtoren serienmäßig
- » Serienmäßige Auswertelektronik für Sicherheitsleiste
- » Wandtaster mit Systemkabel
- » **LED-Anzeige über benötigte Kraft bzw. über mögl. Störfelder**
- » **Licht über Funk extra ansteuerbar**
- » **Garantie: 5 Jahre auf Mechanik, 2 Jahre auf Elektronik**

NEU

- » **Noch einfacheres Einstellen durch Drehzahlüberwachung - kein Endschalter mehr nötig**
- » **Homelink kompatibel**
- » **3 Jahre Garantie auf die Mechanik**
- » **2 Jahre Garantie auf die Elektronik**

Modell Torantrieb	Modell Tor	Torgröße bis
Ultra	Decken-Sectional-Tor Euro	4500 x 2250
	Decken-Sectional-Tor Alu-Rahmen	3500 x 2250
Ultra lang	Decken-Sectional-Tor Euro	4000 x 2500
	Decken-Sectional-Tor Euro	3000 x 3125
	Decken-Sectional-Tor Alu-Rahmen	3000 x 2500

* Bitte Maximalgrößen beachten.

ULTRA EXCELLENT QUICK

- » **Zugkraft 550 N**
- » **Schnelllauf-Ausführung mit erhöhter Laufgeschwindigkeit**

Modell Torantrieb	Modell Tor	Torgröße bis
Ultra excellent	Decken-Sectional-Tor	5000 x 2250
Ultra excellent lang	Decken-Sectional-Tor	5000 x 3125*
Ultra excellent Quick	Decken-Sectional-Tor Euro	5000 x 2250
	Decken-Sectional-Tor Alu-Rahmen	5000 x 2250
Ultra excellent Quick lang	Decken-Sectional-Tor Euro	5000 x 3125*
	Decken-Sectional-Tor Alu-Rahmen	5000 x 2500

UNSERE EXTRAS

Wunschlos glücklich mit sinnvollem Torantriebs-Zubehör



Intelligente Zusatzausstattung

Normstahl bietet ein umfangreiches Zubehörprogramm für noch mehr Komfort und persönliche Sicherheit. Auch bei ganz speziellen und scheinbar unlösbaren Anforderungen haben wir viele intelligente Lösungen.

Hoftorantriebe von Normstahl

Die perfekte Lösung für Dreh- und Schiebetore bis 800 kg Torgewicht und 8000 mm Torbreite. Fordern Sie unser Torantriebsprogramm an oder wenden Sie sich an Ihren Normstahl-Fachhändler. Er berät Sie gerne.



Immer Energie

Zubehörsets für AKKU PLUS Torantrieb: Zusatz-Akku [7], Solarmodul [6] zur Akku-Aufladung.

Nachrüstset Solar (ohne Abb.): Set inkl. Laderegler, Solarpanel und Montagematerial

Beste Verbindungen

Schlüsseltaster sind die Lösung, falls Sie Ihre Fernbedienung mal vergessen haben [1]. Zur Auf- oder Unterputz-Montage. Mit einem **Codetaster** öffnen Sie Ihr Tor ohne Schlüssel mit ihrem persönlichen Zahlen-code [2]. Auf Wunsch auch per Funk ohne Leitungsverlegung.

Auf Empfang

Potentialfreie Empfänger [3] machen Ihre Fernbedienung kompatibel, z.B. zur Bedienung von Systemen anderer Hersteller. **Codetaster [2]** 3-Befehl, wahlweise mit hochwertiger Metalltastatur mit grauem Kunststoffrahmen oder hochwertiger länglicher Metalltastatur mit eloxiertem Alu-Rahmen und Beleuchtung. Beide Ausführungen inklusive Auswertung in Feuchtraumdose mit Systemkabel und Verteiler zum einfachen Anschluss.

Aufgepasst!

Lichtschranken [4] verhindern zuverlässig das automatische Schließen des Tores, wenn der Lichtstrahl durch eine Person oder einen Gegenstand unterbrochen wird. Optional lieferbare **Sicherheitskontaktleisten** mit integriertem Optosensor [5] leiten sofort den Tor-Rücklauf ein, wenn der Sensor das geringste Hindernis erkennt.

RENOVIERUNG LEICHT GEMACHT

Schneller und preiswerter als Sie denken



1

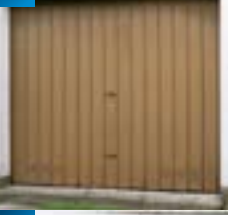

2



3



4



Torrenovierung ist mit Normstahl einfach, schnell und preiswert.

Nicht zuletzt steigert ein attraktives Garagentor auch den Wert eines Hauses. Und modernste Technik kombiniert mit einer attraktiven Erscheinung wird Ihnen auch ganz einfach Freude machen.

Mit unseren Decken-Sectional-Toren sparen Sie bei der Tor-Renovierung Zeit und bares Geld, denn innerhalb eines Tages ist alles erledigt.

- 1) Wenn es Zeit für eine Renovierung wird ...
- 2) ...bauen wir Ihr altes Garagentor schnell und fachgerecht aus.
- 3) Schon am Nachmittag ist Ihr neues Normstahl-Tor funktionstüchtig ...
- 4) ...und Ihr altes Garagentor wird professionell entsorgt.

- » Professionelle Beratung bei der Wahl von Tor und Zubehör
- » Toraustausch in weniger als einem Arbeitstag
- » Keine kostspieligen Änderungen an Ihrer Garage
- » Keine langen Umbaumaßnahmen, da kein Estrichausbruch oder Änderungen der Maueröffnung erforderlich.



Decken-Sectional-Tor EUROSTYLE-ISO in Lichtgrau, ähnlich RAL 7035, mit Sturz- und Seitenblenden

Perfekte Torsanierung

Wir haben die Lösung für beinahe jeden Wunsch und jede Einbausituation. Bei Unterschreitung von Mindeststurz bzw. Mindestseitenabstand stellen unsere Sturz- bzw. Seitenblenden die ideale Lösung dar.

Der Renovierungs-Service wird in Kooperation mit kompetenten Normstahl-Partnern durchgeführt und gilt für alle gängigen Torarten-, -größen und -systeme. Ein weiterer Vorteil: Auch die Entsorgung Ihres alten Tores ist vorgesehen.

TOR-TECHNIK IM DETAIL

Größen. Einbaumaße. Ausstattung.

Einbaumaße Normalsturz (in mm)

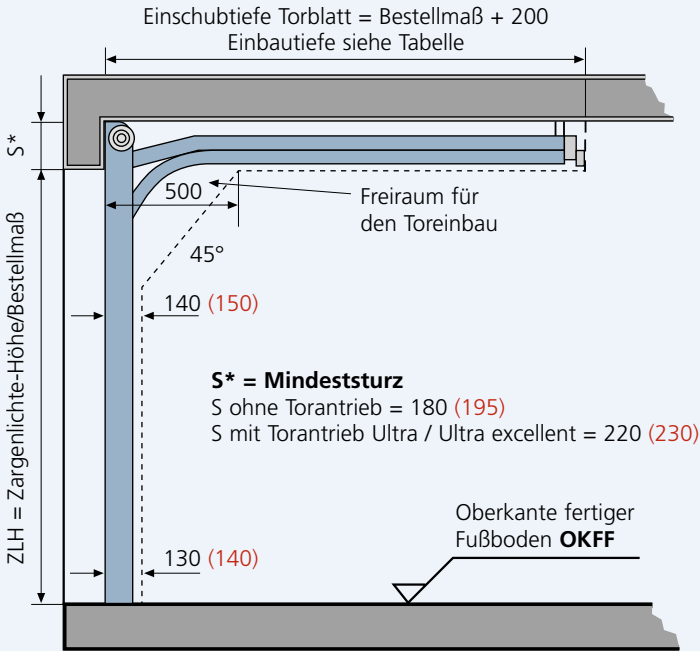

Einbaumaße Niedrigsturz (in mm)

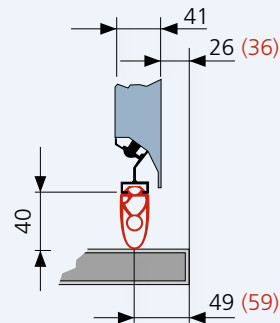
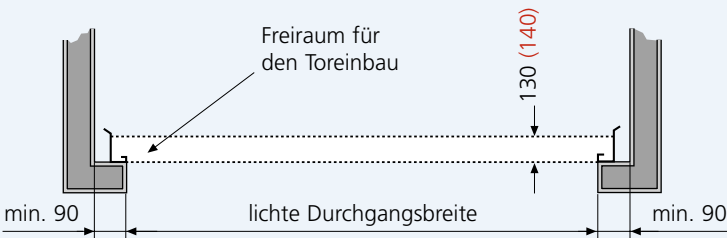
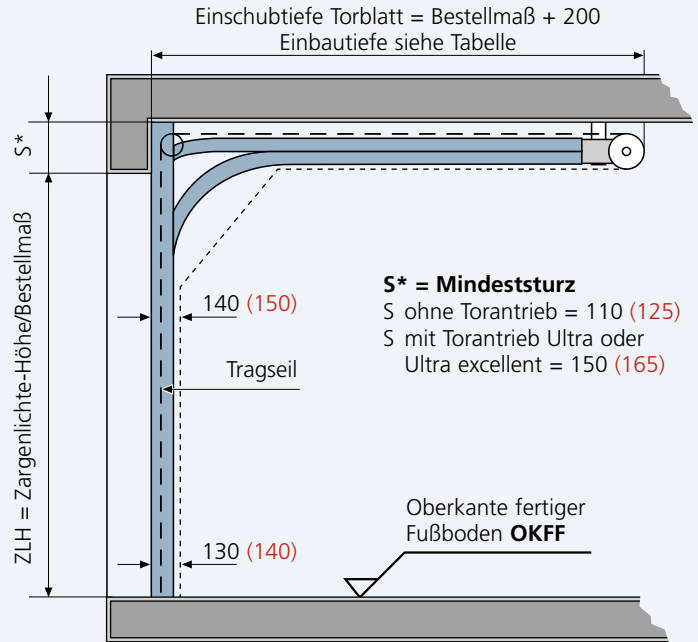

Legende

Maße Modellreihe Euro
Maße Alu-Rahmenkonstruktion

Einbaumaße Euro-Modellreihe & Alu-Rahmen-Tore

Norm- und Sondergrößen															
Bestellgröße (B x H) = lichtetes Fertigmaß in mm															
		X = Normgrößen Euro							= Sondergrößen						
bis Höhe (mm)															
3125															
3000							X								
2875															
2750				X		X									
2625															
2500				X		X	X								
2375				X		X	X								
2250		X	X	X		X	X	X	X	X	X	X	X	X	X
2125	X	X	X	X	X	X	X	X	X	X	X	X	X	X	X
2000	X	X	X		X	X	X	X	X	X	X	X	X	X	X
1875	X	X	X												
bis Breite (mm)		2250	2375	2500	2625	2750	3000	3250	3500	3750	4000	4250	4500	4750	5000

Mindesthöhe: 1500 mm
Mindestbreite: 1800 mm

Bei nebeneinander eingebauten, unterschiedlich hohen Toren:
Sickenaufteilung nicht ansichtsgleich

Einbautiefen Decken-Sectional-Tore

Einbautiefe	ohne Torantrieb		mit Torantrieb	
	Normalsturz	Niedrigsturz	Normalsturz	Niedrigsturz
Torhöhe				
bis 1875 mm	2250 mm	2395 mm	3400 mm	3400 mm
1876 - 2000 mm	2375 mm	2520 mm	3400 mm	3400 mm
2001 - 2125 mm	2500 mm	2645 mm	3400 mm	3400 mm
2126 - 2250 mm	2625 mm	2770 mm	3400 mm	3400 mm
2251 - 2375 mm	2750 mm	2895 mm	4450 mm	4450 mm
2376 - 2500 mm	2875 mm	3020 mm	4450 mm	4450 mm
2501 - 3125 mm	3500 mm	3645 mm	4450 mm	4450 mm

Durchfahrtshöhen Selbsttragende Stahlkonstruktion (Modellreihe Euro)

Durchfahrtshöhen	Normalsturz	Niedrigsturz
Handbetrieb	ZLH - 50 mm	ZLH - 120 mm
mit Antrieb	ZLH - 20 mm	ZLH - 90 mm
Dachfolgebeschlag	ZLH - 110 mm	-

Durchfahrtshöhe Alu-Rahmen-Konstruktion

Einbautiefe	Normalsturz		Niedrigsturz	
	Bis 3 m Breite	Über 3 m Breite	Bis 3 m Breite	Über 3 m Breite
Torhöhe				
Handbetrieb	ZLH - 70 mm	ZLH - 110 mm	ZLH - 140 mm	ZLH - 180 mm
mit Antrieb	ZLH - 40 mm	ZLH - 80 mm	ZLH - 110 mm	ZLH - 150 mm

Decken-Sectional-Tor-Testwerte

Getestete Werte	EURO-Serie	Alu ohne Belag	Alu mit Belag
Geprüfter Lebenszyklus	20.000 Zyklen	20.000 Zyklen	20.000 Zyklen
Windlast	Klasse 4	-	Klasse 4
Luftdurchlässigkeit	Klasse 2	-	Klasse 2
Wasserdurchlässigkeit	mit Griff: Klasse 1 ohne Griff: Klasse 3	-	mit Griff: Klasse 1 ohne Griff: Klasse 3
U-Wert	1,4 – 1,6 W/m ² K	-	je nach Belag unterschiedlich
Einbruchschutz	Standard WK2	mit optionalem Kit	mit optionalem Kit

TOR-TECHNIK IM DETAIL

Größen. Einbaumaße. Ausstattung.

Antriebszuordnungstabelle Decken-Sectional-Tore

Antriebszuordnung	ULTRA	ULTRA LANG	ULTRA EXCELLENT	ULTRA EXCELLENT LANG								
bis Höhe (mm)												
3125												
3000												
2875												
2750												
2625												
2500												
2375												
2250												
2125												
2000												
bis Breite (mm)	2250	2500	2750	3000	3250	3500	3750	4000	4250	4500	4750	5000

Dachfolgebeslag – die innovative Lösung für Sonderfälle

Möglich in einem Winkel von 15°, 20°, 25° und 30°

Mindeststurzhöhe: 270 mm

für Torbreite: 2000 - 5000 mm

und Torhöhe: 1875 - 2500 mm

Durchfahrtsliche Torhöhe - 110 mm

ausschließlich in zerlegter/palettierter Ausführung lieferbar.

Höhergeführte Laufschiene

Sollte bei höheren Sturzhöhen der Wunsch bestehen die Laufschiene weiter an der Decke oben zu führen, bieten wir eine neue Höherführung bis zu 300 mm an. Das Hebungsraster beträgt entweder 60, 90, 120, 150, 180, 210, 240, 270 oder 300 mm.

Hinweis: Bei Torantrieben ist eine zusätzliche Schubstange erforderlich.

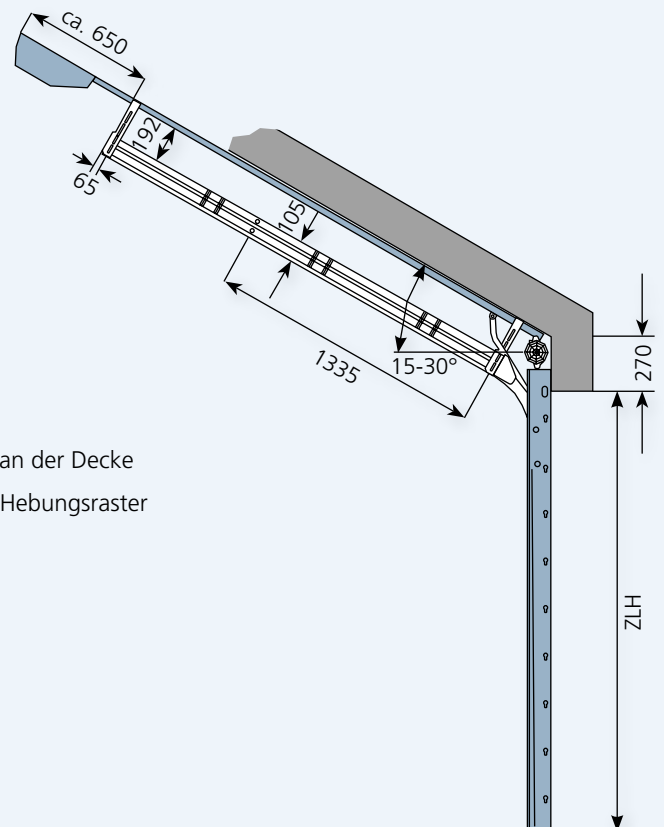

Ihr Tor kommt garantiert gut an

Bis 3 m Breite und 2,25 m Höhe liefern wir unsere Tore **standardmäßig vormontiert**.

Auf Wunsch liefern wir Tore innerhalb dieses Größenbereiches auch auf Palette zerlegt.

Größere Tore werden **ausschließlich auf Palette zerlegt geliefert**.

Einbaumaße nach innen oder außen öffnende Alu-Nebentüren

Bestellgröße in mm				Einbau hinter ...	Einbau hinter ...	Einbau zwischen ...
	Türrahmen-Außenmaß	Lichtes Durchgangsmaß ab Oberkante-Schwelle (Türe 90° geöffnet)	.. der Laibung nach innen öffnend	... der Laibung nach außen öffnend	... der Laibung nach außen oder innen öffnend	
				Kleinstes – größtes liches Mauer-Fertigmaß	Kleinstes – größtes liches Mauer-Fertigmaß	Kleinstes Rohbau Lichtmaß
Norm	Breite x Höhe	Breite x Höhe	Breite x Höhe	Breite x Höhe	Breite x Höhe	Breite x Höhe
T2	1000 x 2000	1136 x 2068	941 x 1980	1000 - 1090 x 2000 - 2045	1046 - 1126 x 2023 - 2063	1156 x 2078
T3	875 x 2125	1011 x 2193	816 x 2105	875 - 988 x 2125 - 2170	921 - 1006 x 2148 - 2188	1031 x 2203
T4	875 x 2000	1011 x 2068	816 x 1980	875 - 988 x 2000 - 2045	921 - 1006 x 2023 - 2063	1031 x 2078
T5	1000 x 2125	1136 x 2193	941 x 2105	1000 - 1090 x 2125 - 2170	1046 - 1126 x 2148 - 2188	1156 x 2203

Alu-Nebentüre Normalprofil

Bestellgröße = Rahmen- außenmaß (RAM) Breite x Höhe in mm	Lichte Durchgangsmaße (in mm (bei 90° Öffnung)		Einbau hinter der Laibung kleinstes und größtes liches Fertigmaß / mm								Einbau zwischen der Laibung		
			nach innen öffnend				nach außen öffnend				kleinstes Rohbaurichtmaß in mm		
	Breite	Höhe	Breite		Höhe		Breite		Höhe				
			von	bis	von	bis	von	bis	von	bis	Breite	Höhe	
		-195	-88	-20	-136	-10	-68	-20	-90	-10	-45	+20	+10

Einbausituation Alu-Nebentüre

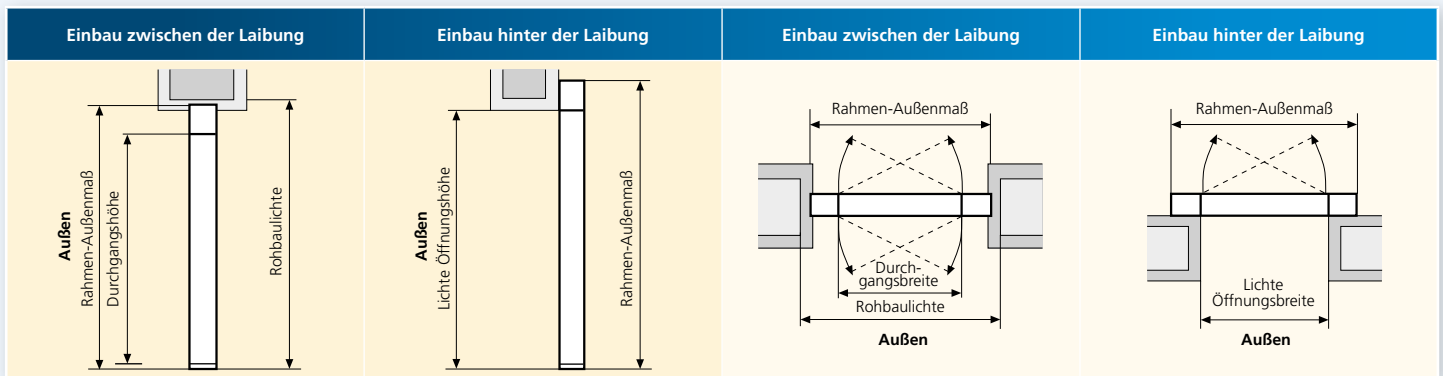

Alu-Nebentüre thermisch getrennt

Bestellgröße = Rahmen- außenmaß (RAM) Breite x Höhe in mm	Lichte Durchgangsmaße (in mm (bei 90° Öffnung)		Einbau hinter der Laibung kleinstes und größtes liches Fertigmaß / mm								Einbau zwischen der Laibung		
			nach innen öffnend				nach außen öffnend				kleinstes Rohbaurichtmaß in mm		
	Breite	Höhe	Breite		Höhe		Breite		Höhe				
			von	bis	von	bis	von	bis	von	bis	Breite	Höhe	
		-198	-89	-20	-138	-10	-69	-20	-60	-10	-44	+20	+10

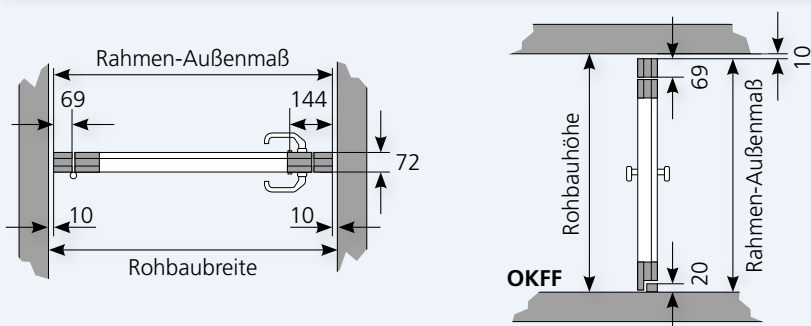

WEITERE AKTUELLE PRODUKTE

Überzeugend: das Normstahl-Garagentorprogramm



Seiten-Sectional-Tore

Selbsttragende Stahlkonstruktion oder Alu-Rahmenkonstruktion, kein Raumverlust in der lichten Durchfahrtshöhe und -breite, kein Platzverlust vor oder hinter dem Tor, keine „Schlupftür“ erforderlich, große Oberflächen-Auswahl, individuelle Gestaltung möglich.

Decken-Sectional-Tor g30

Größtmögliche Sicherheit in Verbindung mit optionaler Raumnutzung. Es bietet Ihnen ein wegweisendes Sicherheitssystem und höchste passiver Sicherheit. Einfache Bedienung und höchste Laufkultur bekommen Sie oben drauf.

Schwingtore

Montagefreundlich, einbaufertig, ohne Deckenlaufschienen, mit Absturzsicherung und Federn-Unfallschutz, viele attraktive Oberflächen und individuelle Gestaltungsmöglichkeiten.

Industrietore

Zwei Modellreihen für die gewerbliche Nutzung, z.B. in Fertigungshallen und Werkstätten. Funktional, robust und durch die Möglichkeit individueller Verglasungen ebenso praktisch wie ästhetisch.

Worauf Sie sich verlassen können: Der Normstahl-Service

- » Anruf genügt und unser Tor-Experte kommt.
- » Er berät Sie kompetent und wählt mit Ihnen das geeignete Torsystem aus.
- » Dann nimmt er genau Maß, z.B. für die individuelle Maßfertigung Ihres Decken-Sectional-Tores. (Nur für Tore der EURO-Serie)
- » Er hilft Ihnen, die passende Oberfläche und Wunschfarbe zu finden.
- » Zubehör wie Fenstereinsätze oder Nebentüren können Sie auch gleich aussuchen.
- » Zu Ihrem vereinbarten Wunschtermin kommen unsere Monteure, bauen Ihr Tor ein oder tauschen das alte Tor gegen das Neue aus.
- » Ihr altes Tor wird fachgerecht entsorgt.
- » Der Aus- und Einbau ist innerhalb von 24 Stunden erledigt. Garantiert!



Kommen Sie zu uns, oder rufen Sie uns an. Wir beraten Sie gerne und gut.

Normstahl
GARAGENTORE

Normstahl GmbH · Normstahlstraße 1-3 · D-85366 Moosburg
Tel.: +49 (0) 8761 - 683-0 · Fax: DW -210 · E-Mail: info@normstahl.de · www.normstahl.de

fredmansky

MAKO-DST-80A-03-06-HL Änderungen vorbehalten.
Farbabweichungen durch das Druckverfahren sind möglich.